

INSPIRON™

NAVODILA ZA NAMESTITEV



INSPIRON™

NAVODILA ZA NAMESTITEV

Zakonsko določen model: W01B

Zakonsko določena vrsta: W01B001

Opombe, previdnostni ukrepi in opozorila

 **OPOMBA:** OPOMBA označuje pomembne informacije za bolj učinkovito uporabo računalnika.

 **POZOR:** POZOR označuje možnost poškodbe strojne opreme ali izgubo podatkov in nasvete, kako se težavi izogniti.

 **OPOZORILO:** OPOZORILO označuje možnost poškodbe lastnine, telesnih poškodb ali smrti.

Če ste kupili računalnik Dell™ n Series, lahko vse sklice na operacijski sistem Microsoft® Windows® v tem dokumentu prezrete.

Informacije v tem dokumentu se lahko spremenijo brez predhodnega obvestila.

© 2009 Dell Inc. Vse pravice pridržane.

Vsakršno razmnoževanje tega gradiva brez pisnega dovoljenja družbe Dell Inc. je strogo prepovedano.

Blagovne znamke, uporabljene v tem besedilu: *Dell*, logotip *DELL*, *Inspiron*, *YOURS IS HERE* in *DellConnect* so blagovne znamke družbe Dell Inc.; *Intel*, *Pentium* in *Celeron* so registrirane blagovne znamke, *Core* pa je blagovna znamka družbe Intel Corporation v ZDA in drugih državah; *Microsoft* in *Windows* sta registrirani blagovni znamki družbe Microsoft Corporation v ZDA in/ali drugih državah; *Bluetooth* je registrirana blagovna znamka v lasti Bluetooth SIG, Inc., ki jo družba Dell uporablja pod licenco.

V tem dokumentu se lahko uporabljajo tudi druge blagovne znamke in imena, ki se nanašajo na subjekte, katerih last so blagovne znamke in imena, ali na njihove izdelke. Družba Dell Inc. se odreja vsem lastniškim interesom do blagovnih znamk in trgovskih imen, ki niso njena last.

September 2009

P/N F5MY6

Rev. A00

Vsebina

Namestitev računalnika Inspiron

One **5**

Pred namestitvijo računalnika 5

Priklop tipkovnice in miške 6

Priklop napajalnega kabla 7

Priklop omrežnega kabla (po izbiri) 8

Prilagoditev stojala za računalnik 10

Pritisnite gumb za vklop 11

Namestitev operacijskega sistema

Microsoft Windows 7 12

Vzpostavitev povezave z internetom

(po izbiri) 13

Uporaba računalnika Inspiron

One **16**

Pogled z desne strani 16

Gumbi in priključki na desni plošči 18

Pogled z leve strani 20

Uporaba optičnega pogona 22

Pogled z zadnje strani 24

Priključki na zadnji plošči 26

Funkcije zaslona 28

Uporaba zaslona na dotik (po izbiri) 30

Funkcije programske opreme 33

Odpravljanje težav **36**

Težave z zaslonom na dotik 36

Kode piskov 38

Težave z omrežjem 39

Težave z napajanjem 40

Težave s pomnilnikom 41

Zamrznitve in težave s programsko

opremo 42

Uporaba orodij za podporo	44	Storitev samodejnega obveščanja o stanju naročila	63
Dellov center za podporo	44	Informacije o izdelku	63
Sistemska sporočila	45	Vračilo izdelkov za popravilo v času garancije ali za vračilo denarja.	64
Odpravljanje težav s strojno opremo	48	Pred klicem	65
Program za diagnostiko		Kontaktiranje družbe Dell	67
Dell Diagnostics	48		
Obnavljanje operacijskega sistema	52	Iskanje dodatnih informacij in virov	68
Obnovitev sistema	53	Osnovni tehnični podatki.	70
Dell Factory Image Restore (Obnovitev Dellovih tovarniških nastavitev)	54	Dodatek	74
Ponovna namestitvev operacijskega sistema.	57	Obvestilo o izdelku Macrovision.	74
Pomoč	60	Informacije za NOM ali uradni mehiški standard (samo Mehika)	75
Tehnična podpora in storitve za kupce	61	Kazalo	76
DellConnect	61		
Spletne storitve	62		

Namestitev računalnika Inspiron One

Ta razdelek vsebuje informacije o namestitvi računalnika Inspiron™ One 19T.

 **OPOZORILO:** Preden začnete izvajati kateri koli postopek iz tega razdelka, preberite varnostne informacije, ki so priložene računalniku. Za dodatne informacije o varnem delu obiščite domačo stran za skladnost s predpisi na naslovu www.dell.com/regulatory_compliance.

 **OPOMBA:** Servisna številka vašega računalnika je na zadnji strani računalnika. To številko uporabite za identifikacijo računalnika na Dellovem spletnem mestu za podporo ali ko kontaktirate tehnično podporo.

Pred namestitvijo računalnika

Računalnik postavite tako, da bo omogočen enostaven dostop do vira napajanja, da bodo tipke za upravljanje in priključki na desni strani, da bo omogočeno ustrezno prezračevanje in da bo računalnik postavljen na stabilni ravni površini.

Oviranje pretoka zraka okrog računalnika Inspiron One lahko povzroči pregrevanje. Pregrevanje preprečite tako, da pustite vsaj 10,2 cm prostora za računalnikom in vsaj 5,1 cm ob vseh drugih straneh. Vklapljenega računalnika nikoli ne postavite v zaprt prostor, na primer v omaro ali predal.

Priklop tipkovnice in miške

Priključite tipkovnico USB in miško v priključke USB na računalniku.

- OPOMBA:** Če ste kupili brezžično tipkovnico in miško skupaj z računalnikom, priključite sprejemnik USB v priključek USB. Več informacij je na voljo v dokumentaciji, ki je priložena tipkovnici in miški.

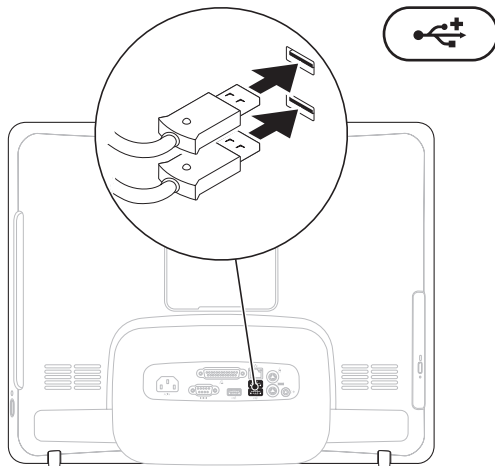

Priklop napajalnega kabla

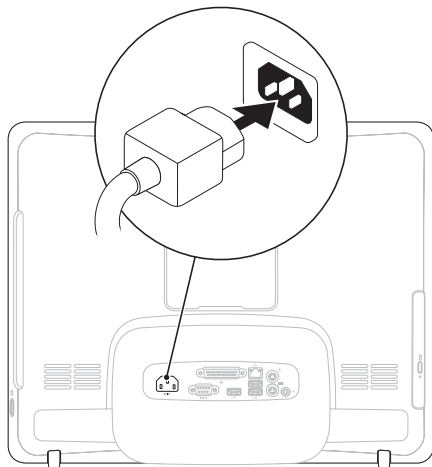

Priklop omrežnega kabla (po izbiri)

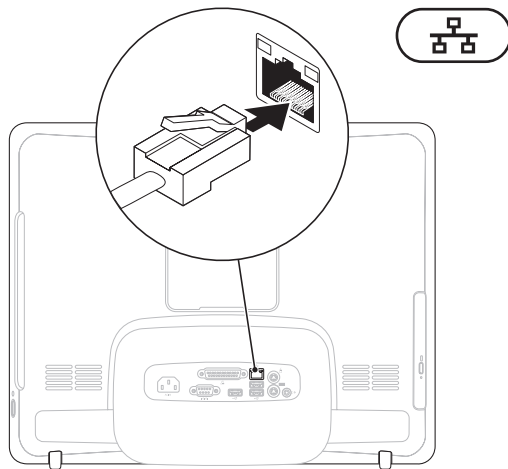

Namestitev računalnika lahko dokončate tudi brez omrežne povezave. Če pa imate omrežno ali internetno povezavo, ki uporablja povezavo s kablom (npr. priključek za kabelski modem ali Ethernet), lahko kabel priključite zdaj.

 **OPOMBA:** V omrežni priključek lahko priključite samo kabel za Ethernet (priključek RJ45). V omrežni priključek ne vstavljajte telefonskega kabla (priključek RJ11).

Računalnik priključite v omrežje ali v širokopasovno napravo tako, da priključite en konec omrežnega kabla v omrežna vrata ali širokopasovno napravo. Drugi del omrežnega kabla priključite v omrežni priključek (priključek RJ45) na zadnji plošči računalnika. Klik pomeni, da je omrežni kabel ustrezno priključen.

Prilagoditev stojala za računalnik

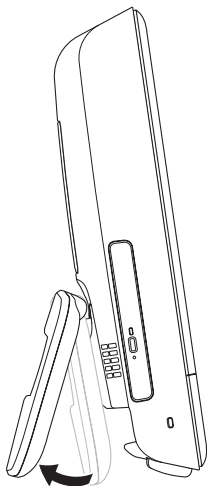

⚠ OPOZORILO: Med prenašanjem računalnika ne držite za stojalo.

✍ OPOMBA: Preden računalnik namestite na stenski nosilec VESA, morate stojalo zapreti.

Povlecite stojalo, da ustrezno prilagodite vidni kot zaslona. Ko stojalo odprete ali zaprete, se zasliši jasen klik. Računalnik podpira stenske nosilce VESA, ki ustrezajo standardu UL. Za ustrezno namestitev potrebujete štiri vijake s premerom 4 mm, navojem 0,7 in dolžino 10 mm.

Pritisnite gumb za vklop

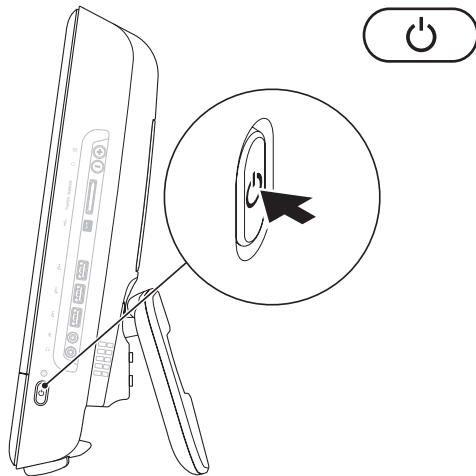

Namestitev operacijskega sistema Microsoft Windows 7

V računalniku Dell je že nameščen operacijski sistem Microsoft® Windows® 7.

Če operacijski sistem nameščate prvič, sledite navodilom na zaslonu. Ti koraki so obvezni in lahko trajajo nekaj časa. Zasloni za namestitev sistema Windows vas vodijo skozi številne postopke, vključno s sprejemanjem licenčnih pogojev, spreminjanjem nastavitev in nastavitvijo internetne povezave.

 **POZOR:** Ne prekinjajte postopka namestitve operacijskega sistema. S tem lahko povzročite nedelovanje računalnika, operacijski sistem pa boste morali ponovno namestiti.

 **OPOMBA:** Za najboljše delovanje računalnika je priporočljivo, da prenesete in namestite najnovejši BIOS in gonilnike, ki so na voljo na spletnem mestu **support.dell.com**.

Vzpostavitev povezave z internetom (po izbiri)

Če želite vzpostaviti povezavo z internetom, potrebujete zunanji modem ali omrežno povezavo in ponudnika internetnih storitev (ISP).

Če zunanje modema USB ali brezžičnega vmesnika LAN še niste kupili, ju lahko naročite na spletnem mestu **www.dell.com**.

Vzpostavitev žične povezave

- Če uporabljate klično povezavo, pred namestitvijo internetne povezave priključite telefonski kabel v izbirni zunanji modem USB in telefonski priključek na steni.
- Če uporabljate povezavo DSL ali kabelsko/satelitsko povezavo, za navodila za namestitev kontaktirajte ponudnika internetnih storitev ali operaterja mobilnega omrežja.

Za dokončanje vzpostavitve žične internetne povezave sledite navodilom v razdelku »Vzpostavitev internetne povezave« na strani 14.

Vzpostavitev brezžične povezave

 **OPOMBA:** Za navodila o nameščanju brezžičnega usmerjevalnika glejte dokumentacijo, ki je priložena usmerjevalniku.

Pred uporabo brezžične internetne povezave morate vzpostaviti povezavo z brezžičnim usmerjevalnikom.

Postopek vzpostavitve povezave z brezžičnim usmerjevalnikom:

1. Shranite in zaprite vse odprte datoteke ter zaprite vse odprte programe.
2. Kliknite **Start**  → **Nadzorna plošča** → **Središče za omrežje in skupno rabo** → **Vzpostavi povezavo z omrežjem**.
3. Sledite navodilom na zaslonu in dokončajte namestitev.



Vzpostavitev internetne povezave

Ponudba internetnih storitev se od države do države razlikuje. Za ponudbe, ki so na voljo v vaši državi, kontaktirajte ponudnika internetnih storitev.

Če se ne morete povezati z internetom, vendar ste se v preteklosti lahko, je lahko vzrok za to težava na strani ponudnika internetnih storitev. Pokličite ponudnika internetnih storitev in preverite stanje povezave ali pa poskusite povezavo ponovno vzpostaviti pozneje.

Pripravite informacije, ki vam jih je posredoval ponudnik internetnih storitev. Če nimate ponudnika internetnih storitev, si ga lahko priskrbite s čarovnikom za **vzpostavitev povezave z internetom**.

Postopek vzpostavitve internetne povezave

1. Shranite in zaprite vse odprte datoteke ter zaprite vse odprte programe.
 2. Kliknite **Start**  → **Nadzorna plošča**.
 3. Kliknite **Središče za omrežje in skupno rabo** → **Namestitev nove povezave ali omrežja** → **Vzpostavi povezavo z internetom**. Prikaže se okno **Vzpostavitev povezave z internetom**.
-  **OPOMBA:** Če ne veste, katero vrsto povezave morate izbrati, kliknite **Help me choose (Pomagaj mi izbrati)** ali kontaktirajte svojega ponudnika internetnih storitev.
4. Če želite namestitev končati, sledite navodilom na zaslonu in uporabite informacije glede nameščanja, ki vam jih je posredoval ponudnik internetnih storitev.

Uporaba računalnika Inspiron One

Ta razdelek vsebuje informacije o funkcijah računalnika Inspiron One.

Pogled z desne strani

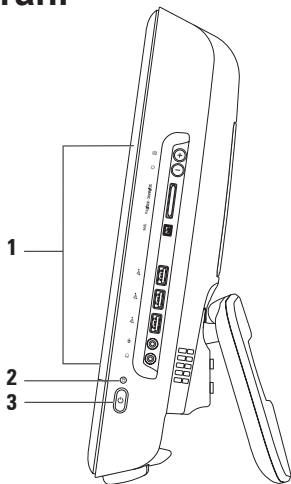

1 Gumbi in priključki na desni plošči — z njimi lahko prilagodite svetilnost in priključite USB, zvočne in druge naprave v ustrezne priključke.

2  **Lučka dejavnosti trdega diska** — sveti, ko računalnik bere ali zapisuje podatke. Utripajoča lučka označuje dejavnost trdega diska.





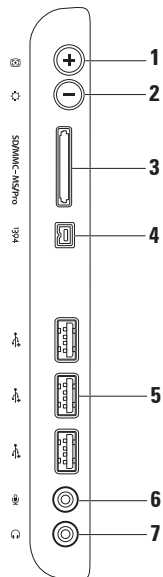

 **POZOR: Ko lučka dejavnosti trdega diska utripa, ne izklaplajte ali premikajte računalnika in ne prilagajajte stojala, ker s tem lahko povzročite izgubo podatkov.**

3  **Gumb in lučka za vklop** — s pritiskom na gumb lahko vklopite ali izklopite računalnik. Lučka na sredini gumba označuje naslednja stanja napajanja računalnika.

- Če sveti oranžno, sistemska plošča ne more začeti inicializacije. Težava je morda povezana s sistemsko ploščo ali napajanjem. Kontaktirajte družbo Dell (glejte razdelek »Kontaktiranje družbe Dell« na strani 67).
 - Če utripa oranžno, je računalnik zaznal napako med samodejnim preizkusom vklopa (POST). Kontaktirajte družbo Dell (glejte razdelek »Kontaktiranje družbe Dell« na strani 67).
 - Če utripa belo, je računalnik v stanju spanja.
 - Če sveti belo, je računalnik vklopljen.
 - Če ne sveti, je računalnik izklopljen ali v stanju mirovanja.
-

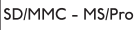
Gumbi in priključki na desni plošči



-
- 1  **Gumb za samodejno prilagoditev** — samodejno prilagodi zaslon glede na vhodni video signal.
-
- 2  **Gumb za prilagoditev svetlosti** — pritisnite ta gumb, ki omogoča dostop do menija »Brightness« (Svetlost), in nato uporabite + (gumb za samodejno prilagoditev) ali - (gumb za prilagoditev svetlosti) za povečanje oziroma zmanjšanje svetlosti.
-
- 3  **Bralnik pomnilniških kartic 8-v-1** — omogoča hiter ter pripraven način prikaza in skupne rabe digitalnih fotografij, video posnetkov in dokumentov na teh digitalnih pomnilniških karticah:
- pomnilniška kartica Secure Digital (SD),
 - kartica Secure Digital Input Output (SDIO),
 - Multi Media Card (MMC),
 - Memory Stick,
 - Memory Stick PRO,
 - xD-Picture Card,
 - Hi Speed-SD,
 - Hi Density-SD.
-
- 4  **Priključek IEEE 1394a** — za priklop večpredstavnostnih serijskih naprav z veliko hitrostjo, kot so na primer digitalne kamere.
-
- 5  **Priključki USB 2.0 (3)** — za priklop naprav USB, na primer miške, tipkovnice, tiskalnika, zunanjega pogona ali predvajalnika MP3.
-
- 6  **Priključek za mikrofona ali vhodni priključek** — za priklop mikrofona ali vhodni signal za zvočne programe.
-
- 7  **Priključek za slušalke ali izhodni priključek** — za priklop para slušalk, zvočnika ali zvočnega sistema.
- OPOMBA:** Če želite priključiti zvočnik ali zvočni sistem, uporabite izhodni priključek na zadnji strani računalnika.
-

Pogled z leve strani

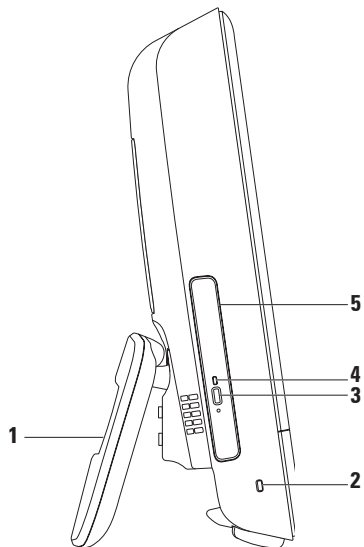

-
- 1 Stojalo za računalnik** — zagotavlja računalniku stabilnost, vam pa omogoča, da ustrezno prilagodite vidni kot zaslona.

 - 2 Reža za varnostni kabel** — za priključitev varnostnega kabla, ki je na voljo na trgu.

 - 3 Gumb za izmet optičnega pogona** — ob pritisku nanj se odpre optični pogon.

 - 4 Lučka optičnega pogona** — utripa, ko pritisnete gumb za izmet optičnega pogona ali ko računalnik bere ploščo.

 - 5 Optični pogon** — za predvajanje ali snemanje CD-jev in DVD-jev. Bodite pozorni, da ploščo vstavite tako, da je potiskana stran obrnjena proti vam.
-

Uporaba optičnega pogona

△ **POZOR:** Ko odpirate ali zapirate pladenj za plošče, nanj ne pritiskajte. Pri uporabi pogona mora biti pladenj zaprt.

△ **POZOR:** Med predvajanjem ali snemanjem plošče ne premikajte računalnika.

1. Pritisnite gumb za izmet na optičnem pogonu.
2. Položite ploščo tako, da bo potiskana stran obrnjena proti vam, in pritisnite ploščo na os, da se ta zaskoči.
3. Pladenj optičnega pogona previdno potisnite nazaj v pogon.

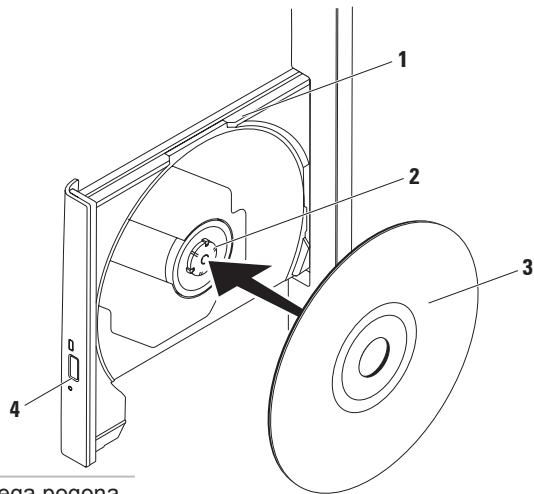

1 pladenj optičnega pogona

2 os

3 disk

4 gumb za izmet

Pogled z zadnje strani

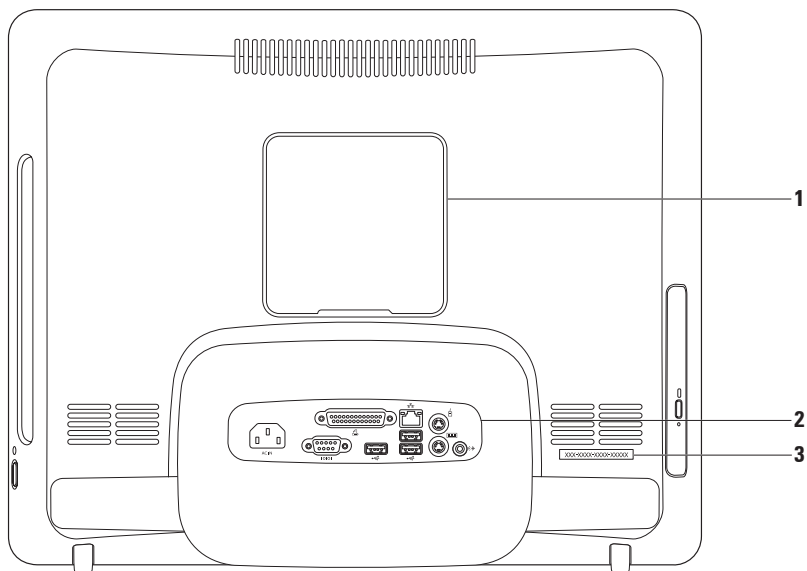



-
- 1 Pokrov stenskega nosilca VESA** — pokrije luknje za vijake stenskega nosilca VESA. Odstranite ta pokrov, če želite računalnik pritrditi na stenski nosilec VESA. Stenski nosilec VESA lahko kupite na spletnem mestu **www.dell.com**.

 - 2 Priključki na zadnji plošči** — za priklop naprav USB ter zvočnih in drugih naprav v ustrezne priključke.

 - 3 Servisna številka/koda za hitri servis** — te podatke uporabite za identifikacijo računalnika na spletnem mestu **support.dell.com** ali ko kontaktirate tehnično podporo.
-

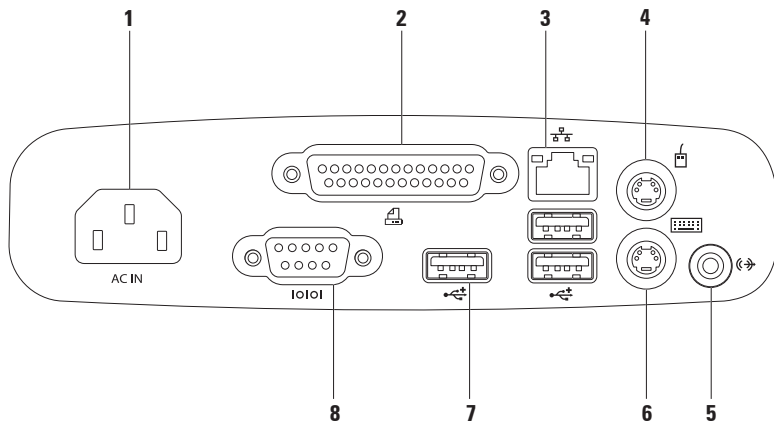
Priključki na zadnji plošči





-
- 1  **Priključek za napajanje** — za priklop napajalnega kabla. Videz priključka se lahko razlikuje.

 - 2  **Vzporedni priključek** — za priklop starejših tiskalnikov in optičnih bralnikov.

 - 3  **Omrežni priključek** — poveže računalnik z omrežjem ali širokopasovno napravo, če uporabljate žično omrežje. Dve lučki zraven priključka označujeta stanje in dejavnost žične omrežne povezave.

 - 4  **Priključek za miško PS/2** — za priklop standardne miške PS/2.

 - 5  **Izhodni priključek** — za priklop zvočnika ali zvočnega sistema.

 - 6  **Priključek za tipkovnico PS/2** — za priklop standardne tipkovnice PS/2.

 - 7  **Priključki USB 2.0 (3)** — za priklop naprav USB, kot so miška, tipkovnica, tiskalnik, zunanji pogon ali predvajalnik MP3.

 - 8  **Zaporedni priključek** — za priklop starejših tiskalnikov in zunanjih modemov.
-

Funkcije zaslona

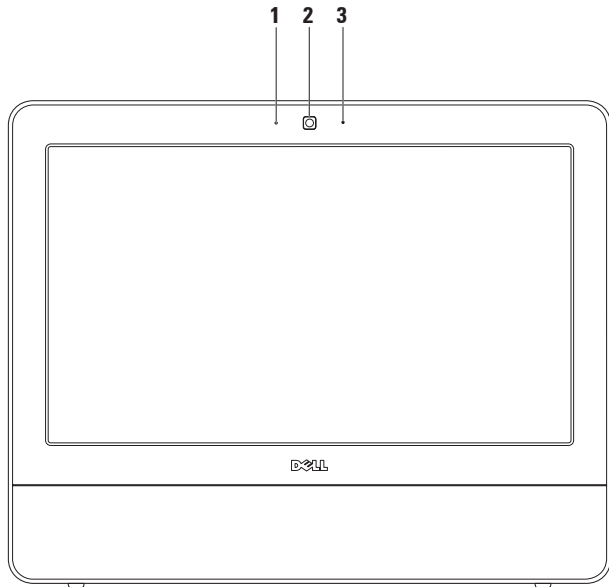

1 Lučka za dejavnost kamere — označuje, ali je kamera vklopljena ali izklopljena.

2 Kamera — vgrajena kamera za videoposnetke, konferenčne klice in klepet.

3 Mikrofon — omogoča zelo kakovosten zvok za video klepete in zvočne posnetke.

Uporaba zaslona na dotik (po izbiri)

Funkcija zaslona na dotik v računalniku Inspiron One omogoča interaktivnost zaslona.

Dell Touch Zone

Če želite zagnati programsko opremo Dell Touch Zone, kliknite **Start**  → **Dell Touch Zone**.

Dell Touch Zone omogoča dostop do naslednjih funkcij:

- Picture Viewer (Pregledovalnik slik) — za ogledovanje, organiziranje in urejanje slik.
- Dell Touch Cam (Kamera Dell Touch) — za snemanje videoposnetkov z vgrajeno kamero. Ko ste povezani z internetom, lahko prenašate posnetke na **YouTube**.
- Notes Creator (Beležnik) — za ustvarjanje vtipkanih ali ročno vpisanih opomnikov. Te opombe se bodo prikazale na elektronski oglasni deski, ko boste naslednjič odprli Dell Touch Zone.

- Drum Zone (Tolkala) — za igranje igre ob spremljavi glasbe ali igranje tolkal kot na sintesajzerju.
- You Paint (Slikar) — za risanje, barvanje slik in urejanje fotografij.
- Games (Igre) — za igre v sistemu Windows z uporabo funkcije na dotik.
- Music (Glasba) — omogoča predvajanje glasbe, ustvarjanje seznamov predvajanja in brskanje po glasbenih datotekah glede na album, izvajalca ali naslov pesmi.
- Internet Explorer — omogoča brskanje v internetu s tehnologijo večprstnega dotika. Dotaknite se povezave, ki ji želite slediti.
- Help (Pomoč) — je funkcija za več informacij o načinu uporabe zaslona na dotik.

Potezne funkcije zaslona na dotik

 **OPOMBA:** Nekatere od teh poteznih funkcij morda ne bodo delovale zunaj Dell Touch Zone.

Povečava

Omogoča povečanje ali zmanjšanje povečave vsebine na zaslonu.

Povečava z dvema prstoma — omogoča, da izbrani element povečate ali pomanjšate z dvema prstoma tako, da ju na zaslonu razmaknete ali pomaknete skupaj.



Povečava: Razmaknite prsta, če želite povečati prikaz v aktivnem oknu.

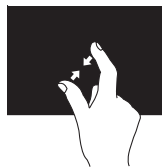

Pomanjšava: Pomaknite prsta skupaj, če želite pomanjšati prikaz v aktivnem oknu.

Funkcija »zadrži«

Omogoča dostop do dodatnih informacij s posnemanjem klika desne miškine tipke.

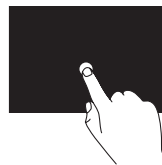

Prst pritisnite na zaslon na dotik in ga zadržite, da se odprejo meniji, ki so odvisni od konteksta.

Funkcija »listanje«

Omogoča pregledovanje vsebine v smeri naprej ali nazaj, odvisno od izbrane smeri.

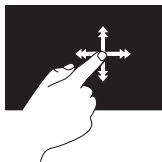

Prst hitro premikajte v želeni smeri in tako brskajte po vsebini v aktivnem oknu, kot da bi listali po straneh knjige. Listanje deluje tudi v navpični smeri, ko pregledujete vsebino seznama predvajanja, na primer slike ali pesmi.

Pomikanje

Omogoča pomikanje po vsebini.

Panoramsko premikanje — omogoča premikanje pogleda na izbrani predmet, ko celoten predmet ni viden naenkrat.

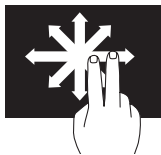

Če želite premakniti pogled na izbrani predmet, premikajte 2 prsta v želeni smeri.

Pomikanje v navpični smeri — omogoča pomikanje v aktivnem oknu navzgor ali navzdol.

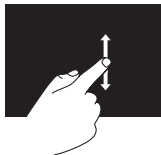

Če želite aktivirati pomikanje v navpični smeri, se s prstom premikajte navzgor ali navzdol.

Pomikanje v vodoravni smeri — omogoča pomikanje v aktivnem oknu levo ali desno.

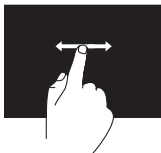

Če želite aktivirati pomikanje v vodoravni smeri, se s prstom premikajte levo ali desno.

Vrtenje

Omogoča vrtenje trenutne vsebine zaslona.

Obračanje — omogoča obračanje trenutne vsebine zaslona z dvema prstoma za 90°.



Prst (palec) postavite na zeleno mesto, medtem pa drug prst premikajte v obliki loka v desno ali levo smer. Trenutno vsebino lahko vrtite tudi tako, da krožite z obema prstoma.

Funkcije programske opreme

OPOMBA: Več informacij o funkcijah iz tega razdelka je na voljo v *Tehnoloških navodilih Dell* na trdem disku ali na spletnem mestu support.dell.com/manuals.

Produktivnost in komunikacija

Računalnik lahko uporabljate za ustvarjanje predstavitev, brošur, voščilnic, letakov in preglednic. Prav tako lahko urejate in si ogledujete digitalne fotografije in slike. Za nameščeno programsko opremo v računalniku si oglejte svoje naročilo.

Ko vzpostavite povezavo z internetom, lahko dostopate do spletnih mest, nastavite e-poštni račun, prenašate datoteke in izvajate druga podobna opravila.

Zabava in večpredstavnost

Računalnik lahko uporabljate za gledanje videoposnetkov, igranje iger, ustvarjanje lastnih CD-jev, poslušanje glasbe in radijskih postaj. Optični pogon lahko podpira različne oblike zapisov na medije, vključno s CD-ji in DVD-ji.

Prenesete ali kopirate lahko slike in video datoteke iz prenosnih naprav, kot so digitalne kamere in mobilni telefoni. Dodatne programske aplikacije omogočajo, da organizirate ter ustvarite glasbene in video datoteke, ki jih lahko posnamete na disk, shranite na prenosne naprave, kot so predvajalniki MP3 in ročne naprave za zabavo.

Prilagajanje namizja

S funkcijami za prilagajanje, ki so na voljo v operacijskem sistemu, lahko spremenite videz, ločljivost, ozadje, ohranjevalnik zaslona itd.

1. Z desno miškino tipko kliknite prazno področje namizja.
2. Kliknite **Prilagodi**, da odprete okno **Spremenite vizualne učinke in zvoke računalnika** ter pridobite več informacij o možnostih prilagajanja.

Prilagajanje nastavitev porabe energije

Če želite konfigurirati nastavitve porabe v računalniku, lahko uporabite možnosti napajanja v operacijskem sistemu.

Microsoft® Windows®, operacijski sistem, ki je nameščen v računalniku Dell, ponuja te možnosti:

- **Dell** — priporočljiv privzeti načrt porabe energije z Dellovimi izboljšavami. Omogoča polno zmogljivost računalnika, ko jo potrebujete, ko pa računalnik ni dejaven, varčuje z energijo.

- **Varčevanje z energijo** — varčuje s porabo energije računalnika tako, da zmanjša učinkovitost delovanja sistema in s tem podaljša življenjsko dobo računalnika ter zmanjša količino energije, ki jo porabi računalnik v celotni življenjski dobi.
- **Uravnoteženo** — samodejno uravnateži učinkovitost računalnika tako, da energijo porablja strojna oprema.
- **Visoka učinkovitost** — zagotavlja najvišjo raven učinkovitosti delovanja sistema v računalniku tako, da prilagodi hitrost procesorja vaši dejavnosti in poveča učinkovitost delovanja sistema.

Prenos podatkov v nov računalnik

Podatke v nov računalnik prenesete tako:

1. Kliknite **Start**  → **Nadzorna plošča** → **Uvod** → **Prenesite datoteke iz drugega računalnika**.
2. Sledite navodilom čarovnika orodja za **preprost prenos v sistemu Windows**.

Varnostno kopiranje podatkov

Priporočljivo je redno varnostno kopiranje datotek in map v računalniku.

Datoteke varnostno kopirate tako:

1. Kliknite **Start**  → **Nadzorna plošča** → **Ustvari varnostno kopijo in obnovi**.
2. Kliknite **Nastavi varnostno kopiranje ...**
3. Sledite navodilom v čarovniku za **konfiguracijo varnostnega kopiranja**.

Odpravljanje težav

Ta razdelek vsebuje informacije o odpravljanju težav z računalnikom. Če težav ne morete odpraviti s sledenjem tem navodilom, glejte razdelek »Uporaba orodij za podporo« na strani 44 ali »Kontaktiranje družbe Dell« na strani 67.

Težave z zaslonom na dotik

Nekatere ali vse funkcije večprstnega dotika ne delujejo

- Nekaterne funkcije dotika ali večprstnega dotika so lahko onemogočene. Če jih želite omogočiti, dvokliknite ikono **Flicks** (listanje) v sistemski vrstici. V oknu **Pero in dotik** izberite zavihek **Dotik** in se prepričajte, da sta izbrani možnosti **Kot vnosno napravo uporabite prst** in **Omogoči poteze z več prsti in pisanje s črnilom**.

- Zaslon na dotik je tovarniško kalibriran in ne potrebuje ponovne kalibracije. Če želite zaslon na dotik vseeno kalibrirati, kliknite **Start**  → **Nadzorna plošča** → **Nastavitve tabličnega računalnika** → **Kalibriraj**

 **OPOMBA:** nepravilna kalibracija lahko povzroči netočno zaznavanje jakosti dotika.

Če je občutljivost zaslona na dotik vse manjša, so na zaslonu na dotik morda tujki (na primer trdovratni madeži), ki otežujejo delovanje senzorjev dotika. Če želite te delce odstraniti:

1. Izklopite računalnik.
2. Napajalni kabel izklopite iz električne vtičnice.

 **POZOR:** Vode ali tekočega čistila ne nanašajte neposredno na zaslon na dotik.

3. Uporabite čisto, mehko krpo (po potrebi lahko na krpo naneseš blago, neabrazivno čistilo; čistil nikdar ne nanašajte neposredno na zaslon) ter obrišite površino zaslona na dotik, da odstranite kakršno koli umazanijo ali prstne odtise.

Kode piskov

Računalnik lahko med zagonom v primeru napak ali težav oddaja niz piskov. Ta niz piskov, imenovan koda piska, določi težavo. Zapišite kodo piskov in kontaktirajte družbo Dell (glejte razdelek »Kontaktiranje družbe Dell« na strani 67).

Niz piskov (Koda piska)	Možna težava
En	Možna okvara matične plošče – napaka nadzorne vsote ROM-a BIOS-a.
Dva	RAM ni bil zaznan.
Trije	Možna okvara matične plošče – napaka nabora vezij.
Štirje	Napaka pri branju/ zapisovanju datoteke RAM.
Pet	Okvara ure za dejanski čas.
Šest	Napaka grafične kartice ali čipa.
Sedem	Napaka procesorja.
Osem	Napaka zaslona.

Težave z omrežjem

Brezžične povezave

Če je brezžična omrežna povezava prekinjena,

je brezžični usmerjevalnik brez povezave ali pa je bila brezžična povezava v računalniku onemogočena.

- Preverite, ali je brezžični usmerjevalnik vklopljen in povezan z virom podatkov (kabelski modem ali omrežno zvezdišče).
- Motnje morda blokirajo ali prekinjajo brezžično povezavo. Pomaknite računalnik bližje brezžičnemu usmerjevalniku.
- Znova vzpostavite povezavo z brezžičnim usmerjevalnikom (glejte razdelek »Vzpostavljanje brezžične povezave« na strani 14).

Žične povezave

Če je žična omrežna povezava prekinjena, kabel ni priključen ali pa je poškodovan.

- Preverite, ali je kabel priključen in nepoškodovan.

Lučka celovitosti povezave na vgrajenem omrežnem priključku potrjuje, da povezava deluje, in sporoča informacije o stanju.

Če lučka celovitosti povezav:

- sveti zeleno, je med omrežjem s hitrostjo 10/100 Mb/s in računalnikom dobra povezava;
- sveti oranžno, je med omrežjem s hitrostjo 1000 Mb/s in računalnikom dobra povezava;
- ne sveti, računalnik ne zaznava fizične omrežne povezave.

 **OPOMBA:** Lučka celovitosti povezave na omrežnem priključku označuje stanje samo za žično omrežno povezavo, ne označuje pa stanja za brezžične povezave.

Težave z napajanjem

Če lučka za napajanje ne sveti, je računalnik izklopljen ali ne prejema električnega toka. Morda je prišlo do napake na sistemski plošči.

- Pritisnite gumb za vklop, da začne računalnik normalno delovati.
- Če je napajalni kabel priključen v razdelilnik, preverite, ali je razdelilnik priključen v električno vtičnico in vklopljen. Ko preverjate, ali se računalnik pravilno vkloplja, ne uporabljajte zaščitnih naprav, razdelilnikov in podaljškov.
- Preverite delovanje električne vtičnice z drugo napravo, na primer namizno svetilko.
- Če težave ne morete odpraviti, kontaktirajte družbo Dell (glejte razdelek »Kontaktiranje družbe Dell« na strani 67).

Če lučka za napajanje sveti belo, računalnik pa se ne odziva,

kontaktirajte družbo Dell (glejte razdelek »Kontaktiranje družbe Dell« na strani 67).

Če lučka za napajanje utripa belo,

je računalnik v stanju spanja. Za nadaljevanje običajnega delovanja pritisnite tipko na tipkovnici, premaknite miško ali pritisnite gumb za vklop.

Če lučka za napajanje sveti oranžno,

sistemska plošča ne more začeti inicializiranja. Težava je morda povezana s sistemsko ploščo ali napajanjem. Za pomoč kontaktirajte družbo Dell (glejte razdelek »Kontaktiranje družbe Dell« na strani 67).

Če lučka za napajanje utripa oranžno,

je računalnik zaznal napako med samodejnim preizkusom vklopa (POST). Na napako opozarjajo tri kode piskov BIOS in utripajoča lučka. Za pomoč kontaktirajte družbo Dell (glejte razdelek »Kontaktiranje družbe Dell« na strani 67).

Če pride do motenj, ki ovirajo sprejem v računalniku, neželeni signal ustvarja motnje tako, da prekinja ali blokira druge signale. Nekaj možnih vzrokov motenj:

- Podaljški za napajanje, tipkovnico in miško.
- Na razdelilnik je priključenih preveč naprav.
- Več razdelilnikov je priključenih v isto električno vtičnico.

Težave s pomnilnikom

Če se prikaže obvestilo o nezadostni količini pomnilnika,

- je težavo možno odpraviti tako, da shranite in zaprete vse odprte datoteke ter zaprete vse odprte programe, ki jih ne uporabljate.
- Glejte dokumentacijo programske opreme o minimalnih zahtevah za pomnilnik. Za pomoč kontaktirajte družbo Dell (glejte razdelek »Kontaktiranje družbe Dell« na strani 67).
- Zaženite program za diagnostiko Dell Diagnostics (glejte razdelek »Dell Diagnostics« na strani 48).

Če se pojavijo druge težave s pomnilnikom ,

- zaženite program za diagnostiko Dell Diagnostics (glejte razdelek »Dell Diagnostics« na strani 48).
- Kontaktirajte družbo Dell (glejte razdelek »Kontaktiranje družbe Dell« na strani 67).

Zamrznitve in težave s programsko opremo

Če se računalnik ne zažene, preverite, ali je napajalni kabel trdno priključen v računalnik in električno vtičnico.

Če se program ne odziva,

zaprite program:

1. Hkrati pritisnite <Ctrl><Shift><Esc>.
2. Kliknite **Applications (Programi)**.
3. Izberite program, ki se ne odziva.
4. Kliknite **End Task (Končaj opravilo)**.

Če se program nenehno ruši, si oglejte dokumentacijo programske opreme. Če je treba, odstranite program in ga ponovno namestite.

 **OPOMBA:** Programski opremi so v dokumentaciji ali na CD-ju običajno priložena navodila za namestitev.

Če se računalnik ne odziva ali se prikaže modri zaslon

 **OPOZORILO:** Če operacijskega sistema ne morete pravilno zaustaviti, lahko izgubite podatke.

Če se računalnik ne odzove na pritisk tipke na tipkovnici ali na premik miške, pritisnite gumb za napajanje za približno 8 do 10 sekund, dokler se računalnik ne izklopi, in nato znova zaženite računalnik.

Če je program izdelan za starejšo različico operacijskega sistema **Microsoft® Windows®**,

zaženite čarovnik za združljivost programske opreme **Program Compatibility Wizard**. Čarovnik za **združljivost programske opreme** konfigurira program tako, da ta deluje v okolju, ki je podobno okolju starejših različic operacijskih sistemov Microsoft Windows.

1. Kliknite **Start** .

2. V iskalno polje vnesite `Use an older program with this version of Windows` (Uporabi starejši program s to različico operacijskega sistema Windows) in pritisnite `<Enter>`.

3. Sledite navodilom čarovnika za **združljivost programske opreme**.

Če imate druge težave s programsko opremo,

- si zapišite kodo napake in opis težave ter kontaktirajte družbo Dell (glejte razdelek »Kontaktiranje družbe Dell« na strani 67).
- Takoj ustvarite varnostno kopijo svojih datotek.
- S protivirusnim programom preglejte trdi disk ali CD-je.

- Shranite in zaprite odprte datoteke ali programe ter prek menija **Start**  zaustavite računalnik.
- Za informacije o odpravljanju težav si oglejte dokumentacijo programske opreme ali pa kontaktirajte proizvajalca programske opreme.
 - Preverite, ali je program združljiv z operacijskim sistemom, ki je nameščen v računalniku.
 - Preverite, ali računalnik ustreza minimalnim zahtevam glede strojne opreme, potrebne za zagon programske opreme. Informacije so na voljo v dokumentaciji programske opreme.
 - Preverite, ali je program ustrezno nameščen in konfiguriran.
 - Preverite, ali so gonilniki naprave združljivi s programom.
 - Če je treba, odstranite program in ga ponovno namestite.

Uporaba orodij za podporo

Dellov center za podporo

Dellov **center za podporo** vam pomaga najti potrebne informacije o storitvah, podpori in sistemu.

Za zagon programa kliknite ikono  v opravilni vrstici.

Domača stran **Dellovega centra za podporo** prikazuje številko modela vašega računalnika, servisno številko, kodo za hitri servis in kontaktne informacije servisa.

Domača stran vsebuje tudi povezave za dostop do:



Samopomoči (odpravljanje težav, varnost, učinkovitost delovanja sistema, omrežje/internet, varnostno kopiranje/obnovitev in operacijski sistem Windows)



Opozorila (opozorila o tehnični podpori za vaš računalnik)



Dellova pomoč (tehnična podpora s storitvijo DellConnect™, storitev za kupce, usposabljanje in vadnice, pomoč s storitvijo Dell on Call in pregledovanje prek spleta s storitvijo PC CheckUp)



Informacije o sistemu (dokumentacija sistema, informacije o garanciji, informacije o sistemu, posodobitve in pripomočki)

Do več informacij o **Dellovem centru za podporo** in razpoložljivih orodjih za podporo dostopate tako, da kliknete zavihek **Services (Storitve)** na spletnem mestu **support.dell.com**.

Sistemska sporočila

Če je v računalniku prišlo do težave ali napake, se bo na zaslonu morda prikazalo sistemsko sporočilo, ki vam bo pomagalo prepoznati razlog za težave in potrebne ukrepe za njihovo odpravljanje.

 **OPOMBA:** Če prikazanega sporočila ni med naslednjimi primeri, glejte dokumentacijo operacijskega sistema ali programa, ki je bil zagnan med prikazom sporočila. Poleg tega si lahko ogledate tudi *Tehnološka navodila Dell* na trdem disku ali spletnem mestu **support.dell.com/manuals** ali pa razdelek »Kontaktiranje družbe Dell« na strani 67.

Previous attempts at booting this system have failed at checkpoint [nnnn]. For help in resolving this problem, please note this checkpoint and contact Dell Technical Support (Opozorilo! Prejšnji poskusi zagona tega sistema so bili neuspešni na točki preverjanja [nnnn] Za pomoč pri odpravljanju težave si zapišite to točko preverjanja in se obrnite na Dellovo tehnično podporo) — računalnik se trikrat zapored ni zagnal zaradi iste napake. Za pomoč kontaktirajte družbo Dell (glejte razdelek »Kontaktiranje družbe Dell« na strani 67).

CMOS checksum error (Napaka nadzorne vsote CMOS) — možna okvara matične plošče ali skoraj prazna baterija RTC. Za pomoč kontaktirajte družbo Dell (glejte razdelek »Kontaktiranje družbe Dell« na strani 67).

CPU fan failure (Okvara ventilatorja za procesor) — ventilator za procesor je okvarjen. Za pomoč kontaktirajte družbo Dell (glejte razdelek »Kontaktiranje družbe Dell« na strani 67).

Hard-disk drive failure (Napaka pogona trdega diska) — možna okvara pogona trdega diska med samodejnim preizkusom zagona trdega diska (POST). Za pomoč kontaktirajte družbo Dell (glejte razdelek »Kontaktiranje družbe Dell« na strani 67).

Hard-disk drive failure (Napaka pogona trdega diska) — možna okvara pogona trdega diska med preizkusom zagona trdega diska. Za pomoč kontaktirajte družbo Dell (glejte razdelek »Kontaktiranje družbe Dell« na strani 67).

Keyboard failure (Okvara tipkovnice) — okvara tipkovnice ali odklopljen kabel tipkovnice. Če z ustrezno namestitvijo kabla ne odpravite težave, zamenjajte tipkovnico.

No boot device available (Ni zagonske naprave) — na trdem disku ni zagonske particije, kabel trdega diska ni priključen ali ni zagonske naprave.

- Če za zagonsko napravo izberete trdi disk, se prepričajte, da so kabli priključeni, da je pogon pravilno nameščen in razdeljen na particije kot zagonska naprava.
- Odprite program za namestitev sistema in se prepričajte, da so podatki o vrstnem redu zagona pravilni (glejte *Tehnološka navodila Dell* na trdem disku ali spletnem mestu support.dell.com/manuals).

No timer tick interrupt (Ni prekinitve v delovanju časovnika) — vezje na sistemski plošči je morda okvarjeno ali pa je prišlo do okvare matične plošče. Za pomoč kontaktirajte družbo Dell (glejte razdelek »Kontaktiranje družbe Dell« na strani 67).

USB over current error (Napaka prekomernega pretoka prek priključka USB) — izključite napravo USB. Naprava USB za pravilno delovanje potrebuje več energije. Za priklop naprave USB uporabite zunanji vir napajanja; če pa ima naprava dva kabla USB, priključite oba.

CAUTION — Hard Drive SELF MONITORING SYSTEM has reported that a parameter has exceeded its normal operating range. Dell recommends that you back up your data regularly. A parameter out of range may or may not indicate a potential hard drive problem (POZOR – SISTEM ZA SAMODEJNI NADZOR trdega diska je sporočil, da je parameter presešel območje normalnega delovanja. Dell priporoča, da svoje podatke redno varnostno kopirate. Parameter, ki je presešel območje normalnega delovanja, lahko pomeni morebitne težave s trdim diskom.) — napaka S.M.A.R.T., možna okvara trdega diska. Za pomoč kontaktirajte družbo Dell (glejte razdelek »Kontaktiranje družbe Dell« na strani 67).

Odpravljanje težav s strojno opremo

Če naprava med namestitvijo operacijskega sistema ni zaznana ali pa je zaznana, a je nepravilno konfigurirana, lahko s programom za **odpravljanje težav s strojno opremo** nezdružljivost odpravite.



Zagon programa za odpravljanje težav s strojno opremo

1. Kliknite **Start**  → **Pomoč in podpora**.
2. V iskalno polje vpišite `hardware troubleshooter` (odpravljanje težav s strojno opremo) in pritisnite <Enter> za iskanje.
3. Iz rezultatov iskanja izberite možnost, ki najbolj ustreza težavi, in sledite ostalim korakom odpravljanja težav.

Program za diagnostiko Dell Diagnostics

Če imate težave z računalnikom, izvedite preverjanja iz razdelka »Prenehanje odzivanja in težave s programsko opremo« na strani 42 ter zaženite Dell Diagnostics, preden se obrnete na družbo Dell za tehnično pomoč.

Priporočamo, da pred začetkom natisnete te postopke.

-  **OPOMBA:** Program Dell Diagnostics deluje samo v Dellovih računalnikih.
-  **OPOMBA:** *Disk Drivers and Utilities (Gonilniki in pripomočki)* je izbirna komponenta in ni nujno priložena računalniku.

Glejte *Podrobnejše tehnične podatke*, če želite pregledati podatke o konfiguraciji računalnika in preveriti, ali je naprava, ki jo želite preizkusiti, prikazana v programu za namestitev sistema in ali je vključena.

Zaženite program Dell Diagnostics s trdega diska ali diska z *gonilniki in pripomočki*.

Zagon programa Dell Diagnostics s trdega diska

Program Dell Diagnostics je na skriti diagnostični particiji trdega diska.

 **OPOMBA:** Če računalnik ne prikaže slike na zaslonu, kontaktirajte družbo Dell (glejte razdelek »Kontaktiranje družbe Dell« na strani 67).

1. Zagotovite, da je računalnik priključen v delujočo električno vtičnico.
2. Vključite (ali znova zaženite) računalnik.
3. Ko se prikaže logotip DELL™, takoj pritisnite <F12>. Iz zagonškega menija izberite **Diagnostics (Diagnostika)** in pritisnite <Enter>. To lahko povzroči zagon programa Pre-Boot System Assessment (PSA) v vašem računalniku.

 **OPOMBA:** Če čakate predolgo in se prikaže logotip operacijskega sistema, počakajte, da se naloži namizje operacijskega sistema Microsoft® Windows®, nato pa izklopite računalnik in poskusite znova.

 **OPOMBA:** Če vidite sporočilo, da ni bilo mogoče najti nobene diagnostične particije, zaženite program Dell Diagnostics z diska *Drivers and Utilities (Gonilniki in pripomočki)*.

Če se zažene PSA:

- a. PSA začne izvajati preizkuse.
- b. Če se PSA uspešno konča, se prikaže naslednje sporočilo: »No problems have been found with this system so far. Do you want to run the remaining memory tests? This will take about 30 minutes or more. Do you want to continue? (Recommended).« (Težav s tem sistemom še ni bilo mogoče zaznati. Želite zagnati ostale preizkuse pomnilniških medijev? To traja 30 minut ali več. Želite nadaljevati? (Priporočljivo))

- c. Če imate težave s pomnilnikom, pritisnite <y>, sicer pritisnite <n>.
Prikaže se naslednje sporočilo:
»Booting Dell Diagnostic Utility Partition. Press any key to continue.« (Zaganjanje diagnostične particije Dell. Za nadaljevanje pritisnite katero koli tipko.)
- d. Pritisnite katero koli tipko, da se odpre okno **Choose An Option (Izbira možnosti)**.

Če se PSA ne zažene:

Če želite zagnati program Dell Diagnostics z diagnostične particije na trdem disku, pritisnite katero koli tipko in se pomaknite do okna **Choose an option (Izbira možnosti)**.



4. Izberite preizkus, ki ga želite zagnati.
5. Če med preizkusom naletite na težavo, se na zaslonu prikažeta sporočilo s kodo napake in opis težave. Zabeležite si kodo napake in opis težave ter kontaktirajte družbo Dell (glejte razdelek »Kontaktiranje družbe Dell« na strani 67).

 **OPOMBA:** Servisna številka računalnika je na vrhu vsakega zaslona preizkusa. Servisna številka je pomembna pri prepoznavanju računalnika, ko se obrnete na družbo Dell.

6. Po zaključenem preizkusu zaprite zaslon preizkusa, da se vrnete v okno **Choose An Option (Izbira možnosti)**. Če želite zapustiti program Dell Diagnostics in ponovno zagnati računalnik, kliknite **Exit** (Izhod).

Zagon programa Dell Diagnostics z diska Drivers and Utilities (Gonilniki in pripomočki)

1. Vstavite disk z *gonilniki in pripomočki*.
2. Zaustavite računalnik in ga ponovno zaženite. Ko se pojavi logotip DELL, takoj pritisnite <F12>.

-  **OPOMBA:** Če čakate predolgo in se prikaže logotip operacijskega sistema, počakajte, da se naloži namizje operacijskega sistema Microsoft® Windows®, nato pa izklopite računalnik in poskusite znova.
-  **OPOMBA:** Naslednji koraki spremenijo zaporedje zagona le za enkrat. Pri naslednjem zagonu se računalnik zažene glede na naprave, ki so določene v programu za namestitev sistema.
3. Ko se prikaže seznam zagonskih naprav, označite **CD/DVD/CD-RW** in pritisnite <Enter>.
 4. V oštevilčenem seznamu izberite **Run the 32 Bit Dell Diagnostics (Zaženi 32-bitni program Dell Diagnostics)**. Če je navedenih več različic, izberite različico, ki je primerna za vaš računalnik.
 5. Izberite preizkus, ki ga želite zagnati.
 6. Če med preizkusom naletite na težavo, se na zaslonu prikažeta sporočilo s kodo napake in opis težave. Zapišite si kodo napake in opis težave ter kontaktirajte družbo Dell (glejte razdelek »Kontaktiranje družbe Dell« na strani 67).
 -  **OPOMBA:** Servisna številka računalnika je na vrhu vsakega zaslona preizkusa. Servisna številka je pomembna pri prepoznavanju računalnika, ko se obrnete na družbo Dell.
 7. Po končanih preizkusih zaprite zaslon preizkusa, da se vrnete v okno **Choose An Option (Izberi možnost)**.
 8. Če želite zapustiti program Dell Diagnostics in ponovno zagnati računalnik, kliknite **Exit (Izhod)**.
 9. Odstranite disk *Drivers and Utilities (Gonilniki in pripomočki)*.

Obnavljanje operacijskega sistema

Operacijski sistem lahko obnovite na naslednje načine:

- Obnovitev sistema vrne računalnik v prejšnje stanje brez vpliva na podatkovne datoteke. Uporabite orodje Obnovitev sistema kot prvo rešitev za obnovitev operacijskega sistema in ohranitev podatkovnih datotek.
- Dellovo orodje za obnovitev tovarniških nastavitev Dell Factory Image Restore vrne vaš trdi disk v stanje ob nakupu računalnika. Ta postopek s trdega diska trajno izbriše vse podatke in odstrani vse programe, ki so bili nameščeni po prejemu računalnika. Orodje Dell Factory Image Restore (Obnovitev Dellovih tovarniških nastavitev) uporabite le, če z orodjem Obnovitev sistema niste odpravili težave z operacijskim sistemom.
- Če je bila računalniku priložena plošča *Operating System (Operacijski sistem)*, jo lahko uporabite za obnovitev operacijskega sistema. Vendar se z uporabo diska *Operating System (Operacijski sistem)* prav tako izbrišejo vsi podatki na trdem disku. Ploščo *Operating System (Operacijski sistem)* uporabite le, če težave z operacijskim sistemom niste mogli odpraviti niti z orodjem Obnovitev sistema niti z orodjem Dell Factory Image Restore (Obnovitev Dellovih tovarniških nastavitev).

Obnovitev sistema

Operacijski sistem Windows vključuje možnost Obnovitev sistema, ki vrne vaš računalnik v stanje pred namestitvijo (kar ne vpliva na podatkovne datoteke), če je bilo delovanje računalnika po spremembah nastavitve strojne opreme, programske opreme ali drugih sistemskih nastavitve moteno. Vse spremembe, ki jih izvrši orodje Obnovitev sistema, lahko v celoti razveljavite.

 **POZOR: Svoje podatkovne datoteke redno varnostno kopirajte. Orodje Obnovitev sistema ne nadzoruje in obnavlja podatkovnih datotek.**

 **OPOMBA:** Naslednja navodila veljajo za privzeti pogled v sistemu Windows, zato v primeru, da v računalniku Dell™ nastavite klasični pogled, morda ne bodo veljala.

Zaganjanje orodja Obnovitev sistema

1. Kliknite **Start** .
2. V polje **Start Search (Začni iskanje)** vpišite `System Restore` (Obnovitev sistema) in pritisnite <Enter>.

 **OPOMBA:** Lahko se prikaže okno **User Account Control (Nadzor uporabniškega računa)**. Če ste skrbnik računalnika, kliknite **Continue (Nadaljuj)**, v nasprotnem primeru pa pred nadaljevanjem kontaktirajte skrbnika.
3. Kliknite **Next (Naprej)** in sledite ostalim pozivom na zaslonu.

Če orodje Obnovitev sistema ni odpravilo težave, lahko razveljavite zadnjo obnovitev sistema.

Razveljavljanje zadnje obnovitve sistema

 **OPOMBA:** Preden razveljavite zadnjo obnovitev sistema, shranite in zaprite vse odprte datoteke ter zaprite vse odprte programe. Ne spreminjajte, odpirajte ali brišite datotek ali programov, dokler obnovitev sistema ni končana.

1. Kliknite **Start** .
2. V polje **Start Search (Začni iskanje)** vpišite `System Restore` (Obnovitev sistema) in pritisnite <Enter>.
3. Kliknite **Undo my last restoration (Razveljavi mojo zadnjo obnovitev)** in nato **Next (Naprej)**.

Dell Factory Image Restore (Obnovitev Dellovih tovarniških nastavitev)

 **POZOR:** Uporaba orodja Dell Factory Image Restore trajno izbriše vse podatke s trdega diska in odstrani vse programe ali gonilnike, ki ste jih namestili po prejetju računalnika. Če je mogoče, pred uporabo te možnosti varnostno kopirajte vse podatke. Orodje Dell Factory Image Restore (Obnovitev Dellovih tovarniških nastavitev) uporabite le, če z orodjem Obnovitev sistema niste odpravili težave z operacijskim sistemom.

 **OPOMBA:** Možnost Dell Factory Image Restore (Obnovitev Dellovih tovarniških nastavitev) ni na voljo, če je trdi disk formatiran ali razdeljen na particije z uporabo diska Operating System (Operacijski sistem).

 **OPOMBA:** Možnost Dell Factory Image Restore (Obnovitev Dellovih tovarniških nastavitev) morda v nekaterih državah ali na nekaterih računalnikih ni na voljo.

Orodje Dell Factory Image Restore (Obnovitev Dellovih tovarniških nastavitev) uporabite le kot zadnjo možnost za obnovitev operacijskega sistema. Ta možnost vrne trdi disk v stanje ob nakupu računalnika. Vsi programi ali datoteke, ki ste jih dodali po prejemu vašega računalnika (vključno s podatkovnimi datotekami), so trajno izbrisani s trdega diska. Med podatkovne datoteke spadajo dokumenti, preglednice, e-poštna sporočila, digitalne fotografije, glasbene datoteke itd. Če je mogoče, pred uporabo orodja Factory Image Restore (Obnovitev Dellovih tovarniških nastavitev) varnostno kopirajte vse podatke.

Delovanje orodja Dell Factory Image Restore (Obnovitev Dellovih tovarniških nastavitev)

1. Vključite računalnik. Ko se prikaže logotip Dell, večkrat pritisnite <F8>, da se odpre okno **Advanced Boot Options (Napredne možnosti za zagon)**.

 **OPOMBA:** Če čakate predolgo in se prikaže logotip operacijskega sistema, počakajte, da se naloži namizje operacijskega sistema Microsoft® Windows®, nato pa izklopite računalnik in poskusite znova.

2. Izberite **Repair Your Computer (Popravi računalnik)**.

3. Prikaže se okno **System Recovery Options (Možnosti za obnovitev sistema)**.

4. Izberite postavitev tipkovnice in kliknite **Next (Naprej)**.

Obnavljanje operacijskega sistema

5. Če želite dostopati do možnosti obnove, se prijavite kot lokalni uporabnik. Če želite dostopati do ukaznega poziva, vtipkajte `administrator` (skrbnik) v polje **User name (Uporabniško ime)** in nato kliknite **OK (V redu)**.
6. Kliknite **Dell Factory Image Restore (Obnovitev Dellovih tovarniških nastavitev)**. Prikaže se pozdravni zaslon orodja **Dell Factory Image Restore (Obnovitev Dellovih tovarniških nastavitev)**.
-  **OPOMBA:** Morda boste morali najprej izbrati **Dell Factory Tools (Dellova tovarniška orodja)** in nato **Dell Factory Image Restore (Obnovitev Dellovih tovarniških nastavitev)**, odvisno od vaših nastavitev.
7. Kliknite **Next (Naprej)**. Prikaže se zaslon **Confirm Data Deletion (Potrdi izbris podatkov)**.

-  **OPOMBA:** Če ne želite nadaljevati dela z orodjem Factory Image Restore (Obnovitev tovarniških nastavitev), kliknite **Cancel (Prekliči)**.
8. Če želite nadaljevati formatiranje trdega diska in obnove sistema na tovarniške nastavitve, izberite potrditveno polje in nato kliknite **Next (Naprej)**.
Zažene se proces obnove, ki lahko traja pet minut ali več. Ko sta operacijski sistem in tovarniško nameščena programska oprema obnovljena na tovarniške nastavitve, se prikaže sporočilo.
9. Če želite sistem ponovno zagnati, kliknite **Finish (Dokončaj)**.

Ponovna namestitvev operacijskega sistema

Praden začnete

Če razmišljate o ponovni namestitvi operacijskega sistema Windows, da popravite težavo z novo nameščenim gonilnikom, poskusite najprej uporabiti program Device Driver Rollback za Windows.

Gonilnik naprave razveljavite tako:

1. Kliknite **Start** .
2. Z desno miškino tipko kliknite **Računalnik**.
3. Kliknite **Lastnosti** → **Upravitelj naprav**.
4. Z desno miškino tipko kliknite napravo, za katero je bil nameščen nov gonilnik, in kliknite **Lastnosti**.
5. Kliknite zavihek **Gonilniki** → **Povrnitev prejšnjega gonilnika**.

Če vrnitev gonilnika v prejšnje stanje ne odpravi težave, uporabite možnost Obnovitev sistema, da se operacijski sistem vrne v stanje, v katerem je bil pred namestitvijo novega gonilnika naprave. Glejte razdelek »System Restore (Obnovitev sistema)« na strani 53.

△ POZOR: Pred nameščanjem varnostno kopirajte vse podatkovne datoteke na primarnem trdem disku. Za običajne konfiguracije trdih diskov je primarni pogon trdega diska prvi pogon, ki ga zazna računalnik.

Za ponovno namestitev sistema Windows potrebujete:



- Dellov disk *Operating System (Operacijski sistem)*,
- Dellov disk *Drivers and Utilities (Gonilniki in pripomočki)*.

 **OPOMBA:** Disk *Drivers and Utilities (Gonilniki in pripomočki)* vsebuje gonilnike, ki so bili nameščeni pri sestavljanju računalnika. Za namestitev vseh potrebnih gonilnikov uporabite Dellov disk *Drivers and Utilities (Gonilniki in pripomočki)*. Dellov disk *Drivers and Utilities (Gonilniki in pripomočki)* in disk *Operating System (Operacijski sistem)* morda nista bila priložena računalniku; odvisno s katerega območja ste posredovali naročilo za računalnik in ali ste v naročilo vključili tudi ta disk.

Ponovno nameščanje sistema Microsoft Windows

Postopek ponovne namestitve lahko traja od 1 do 2 uri. Ko ponovno namestite operacijski sistem, morate ponovno namestiti tudi gonilnike naprav, programe za zaščito pred virusi in drugo programsko opremo.

1. Shranite in zaprite vse odprte datoteke ter zaprite vse odprte programe.
2. Vstavite disk *Operating System (Operacijski sistem)*.
3. Kliknite **Exit (Izhod)**, če se pojavi sporočilo **Install Windows (Nameščanje sistema Windows)**.
4. Ponovno zaženite računalnik.
5. Ko se pojavi logotip DELL, takoj pritisnite <F12>.

-  **OPOMBA:** Če čakate predolgo in se prikaže logotip operacijskega sistema, počakajte, da se naloži namizje operacijskega sistema Microsoft® Windows®, nato pa izklopite računalnik in poskusite znova.
 -  **OPOMBA:** Naslednji koraki spremenijo zaporedje zagona le za enkrat. Pri naslednjem zagonu se računalnik zažene glede na naprave, ki so določene v programu za namestitvev sistema.
6. Ko se prikaže seznam zagonskih naprav, označite **CD/DVD/CD-RW** in pritisnite <Enter>.
 7. Za zagon s **CD-ROM-a** pritisnite katero koli tipko. Sledite navodilom na zaslonu in končajte namestitvev.

Pomoč

Če imate težave z računalnikom, lahko z naslednjim postopkom ugotovite težave in jih odpravite:

1. Za informacije in postopke v zvezi s težavo z računalnikom glejte razdelek »Odpravljanje težav« na strani 36.
2. Za več informacij o odpravljanju težav glejte *Tehnološka navodila Dell*.
3. Za postopke izvajanja Dell Diagnostics glejte razdelek »Dell Diagnostics« na strani 48.
4. Izpolnite »Kontrolni seznam za diagnostiko« na strani 66.
5. Pri postopkih nameščanja in odpravljanja težav uporabite Dellovo obsežno zbirko spletnih storitev, ki je na voljo na Dellovem spletnem mestu za podporo (**support.dell.com**). Obsežnejši seznam spletnih strani z Dellovo podporo je na voljo v razdelku »Spletne storitve« na strani 62.

6. Če s prejšnjimi koraki niste odpravili težave, glejte razdelek »Pred klicem« na strani 65.

 **OPOMBA:** Ko boste po telefonu poklicali Dellovo podporo, bodite v bližini računalnika, da vam osebje za podporo lahko pomaga pri potrebnih postopkih.

 **OPOMBA:** Dellov hitri servis morda ni na voljo v vseh državah.

Po pozivu Dellovega samodejnega telefonskega sistema vtipkajte svojo kodo za hitri servis in klic se bo preusmeril k ustreznemu osebju za podporo. Če nimate kode za hitri servis, odprite mapo **Dell Accessories (Pripomočki Dell)**, dvokliknite ikono **Express Service Code (Koda za hitri servis)** in sledite navodilom.

 **OPOMBA:** Nekatere storitve niso vedno na voljo na vseh lokacijah zunaj ZDA. Informacije o razpoložljivosti so na voljo pri lokalnem Dellovem zastopniku.

Tehnična podpora in storitve za kupce

Dellova storitev za podporo ponuja odgovore na vprašanja v zvezi s strojno opremo Dell. Osebje za podporo uporablja računalniško diagnostiko, ki omogoča hitre in natančne odgovore.

Če želite kontaktirati Dellovo službo za podporo uporabnikom, glejte razdelek »Pred klicem« na strani 65, nato pa poiščite kontaktne informacije za vaše območje ali obiščite spletno mesto **support.dell.com**.

DellConnect

DellConnect™ je preprosto spletno orodje, ki Dellovemu osebju za podporo in servisne storitve omogoča dostop do vašega računalnika prek širokopasovne povezave, prepoznavanje težave in popravilo pod vašim nadzorom. Več informacij je na voljo na spletnem mestu

www.dell.com/dellConnect.

Spletne storitve

Več o Dellovih izdelkih in storitvah lahko preberete na teh spletnih mestih:

- **www.dell.com**
- **www.dell.com/ap** (samo azijske/ pacifiške države)
- **www.dell.com/jp** (samo Japonska)
- **www.euro.dell.com** (samo Evropa)
- **www.dell.com/la** (Latinska Amerika in karibske države)
- **www.dell.ca** (samo Kanada)

Do Dellove podpore lahko dostopate prek naslednjih spletnih mest in e-poštnih naslovov:

Spletna mesta Dellove podpore

- **support.dell.com**
- **support.jp.dell.com** (samo Japonska)
- **support.euro.dell.com** (samo Evropa)
- **supportapj.dell.com** (samo azijske/ pacifiške države)

E-poštni naslovi Dellove podpore

- **mobile_support@us.dell.com**
- **support@us.dell.com**
- **la-techsupport@dell.com** (samo Latinska Amerika in karibske države)
- **apsupport@dell.com** (samo azijske/ pacifiške države)

E-poštni naslovi za trženje in prodajo izdelkov Dell

- **apmarketing@dell.com** (samo azijske/ pacifiške države)
- **sales_canada@dell.com** (samo Kanada)

Protokol za anonimni prenos datotek (FTP)

- **ftp.dell.com**

Prijavite se kot uporabnik: `anonymous` in za geslo uporabite svoj e-poštni naslov.

Storitev samodejnega obveščanja o stanju naročila

Stanje katerega koli naročenega izdelka Dell lahko preverite na spletnem mestu **support.dell.com** ali tako, da uporabite storitev samodejnega obveščanja o stanju naročila. Posnetek bo od vas zahteval informacije, ki so potrebne za iskanje vašega naročila in poročanje o njem. Za telefonsko številko podpore za vaše območje glejte razdelek »Kontaktiranje družbe Dell« na strani 67.

Če imate težave z naročilom, na primer z manjkajočim delom, neustreznim delom ali napačnim računom, obvestite Dellovo službo za podporo uporabnikom. Pred klicem pripravite račun ali dobavnico. Telefonsko številko za svoje območje najdete v razdelku »Kontaktiranje družbe Dell« na strani 67.

Informacije o izdelku



Če potrebujete informacije o dodatnih Dellovih izdelkih ali če želite naročiti katerega od izdelkov, obiščite spletno mesto **www.dell.com**. Telefonsko številko za svoje območje ali za prodajalca najdete v razdelku »Kontaktiranje družbe Dell« na strani 67.

Vračilo izdelkov za popravilo v času garancije ali za vračilo denarja

Vse izdelke (za popravilo ali vračilo denarja) pripravite tako:

 **OPOMBA:** Preden vrnete izdelek družbi Dell, ne pozabite varnostno kopirati podatkov na trdem disku in drugih napravah za shranjevanje v izdelku. Odstranite vse zaupne, lastniške in osebne podatke ter izmenljive medije, kot so CD-ji in kartice PC Card. Družba Dell ne odgovarja za kakršne koli zaupne, lastniške ali osebne podatke, izgubljene ali poškodovane podatke ter poškodovane ali izgubljene izmenljive medije, ki so morda priloženi ob vračilu računalnika.

1. Pokličite Dell in sporočili vam bomo številko za vrnitev izdelka, ki jo morate jasno in vidno zapisati na zunanjo stran škatle.
 **OPOMBA:** Telefonsko številko za svoje območje najdete v razdelku »Kontaktiranje družbe Dell« na strani 67.
2. Dodajte kopijo računa in pismo z obrazložitvijo razloga za vrnitev izdelka.
3. Dodajte kopijo kontrolnega seznama za diagnostiko (glejte razdelek »Kontrolni seznam za diagnostiko« na strani 66), na katerem so navedeni izvršeni preizkusi in kakršna koli obvestila o napakah, ki jih je sporočil program Dell Diagnostics (glejte razdelek »Dell Diagnostics« na strani 48).
4. Če izdelek vračate za vračilo denarja, dodajte vso dodatno opremo, ki je bila priložena izdelku (napajalni kabli, programska oprema, navodila itd.).

5. Zapakirajte opremo, ki jo nameravate vrniti, v prvotno (ali enakovredno) embalažo.
-  **OPOMBA:** Stroške pošiljanja križete sami. Prav tako morate zavarovati kateri koli vrnjeni izdelek in prevzeti odgovornost v primeru izgube izdelka med pošiljanjem družbi Dell. Ne sprejemamo paketov, za katere je potrebno plačilo ob prevzemu.
 -  **OPOMBA:** Vrnjene izdelke, ki niso v skladu z vsemi zgoraj navedenimi zahtevami, bo družba Dell zavrnila in vrnila pošiljatelju.

Pred klicem

-  **OPOMBA:** Pred klicem pripravite svojo kodo za hitri servis. Ta koda omogoča, da Dellov telefonski sistem za samodejno podporo učinkoviteje preusmeri vaš klic. Prav tako boste morda potrebovali svojo servisno številko (ki je na zadnji strani računalnika).

Ne pozabite izpolniti kontrolnega seznama za diagnostiko. Če je možno, pred klicem vklopite računalnik in pokličite s telefona v bližini računalnika. Morda boste morali vnesti nekaj ukazov s tipkovnico, med postopkom odpravljanja težav posredovati podrobne informacije ali izvršiti druge korake za odpravljanje težav, ki jih je mogoče opraviti samo na računalniku. Poskrbite, da imate v bližini vso računalniško dokumentacijo.

Kontrolni seznam za diagnostiko

- Ime:
- Datum:
- Naslov:
- Telefonska številka:
- Servisna številka (črtna koda na zadnji strani računalnika):
- Koda za hitri servis:
- Številka za vračilo izdelka (če jo je posredoval Dellov serviser za podporo):
- Operacijski sistem in različica:
- Naprave:
- Razširitvene kartice:
- Ali ste povezani v omrežje? Da/ne
- Omrežje, različica in omrežni vmesnik:
- Programi in različice:

Če želite določiti vsebino datotek za zagon računalnika, glejte dokumentacijo operacijskega sistema. Če je v računalnik priključen tiskalnik, natisnite vse datoteke. Sicer si pred klicem družbe Dell zapišite vsebino vsake datoteke.

- Sporočilo o napaki, koda piskov ali diagnostična koda:
- Opis težave in izvedeni postopki za odpravljanje težave:

Kontaktiranje družbe Dell

Kupci v Združenih državah kličite 800-
WWW-DELL (800-999-3355).

 **OPOMBA:** Če nimate internetne povezave, lahko kontaktne podatke najdete na računu, embalaži, blagajniškem izpisku ali v katalogu Dellovih izdelkov.

Dell ponuja različne možnosti za podporo in servis prek spleta in telefona. Dosegljivost storitev je odvisna od države in izdelka; nekatere servisne storitve niso na voljo za vsa območja.

Kontaktiranje družbe Dell za prodajo, tehnično podporo ali podporo uporabnikom:

1. Obiščite **www.dell.com/contactdell**.
2. Izberite državo ali območje.
3. Glede na potrebe izberite ustrezno povezavo za storitev ali podporo.
4. Izberite način za kontaktiranje družbe Dell, ki vam ustreza.

Iskanje dodatnih informacij in virov

Če želite:

ponovno namestiti operacijski sistem

zagnati diagnostični program za računalnik, ponovno namestiti sistemsko programsko opremo ali posodobiti gonilnike in datoteke za branje

izvedeti več o operacijskem sistemu, vzdrževanju zunanjih naprav, tehnologiji RAID, internetu, tehnologiji Bluetooth®, omrežju in e-pošti

poiskati informacije o varnem delu z računalnikom

pregledati informacije o garanciji, pogoje in določila (samo Združene države), varnostna navodila, informacije o predpisih, informacije o ergonomiji in licenčno pogodbo za končnega uporabnika

Glejte:

disk *Operating System (Operacijski sistem)*

disk *Drivers and Utilities (Gonilniki in pripomočki)*



OPOMBA: Posodobitve za gonilnike in dokumentacijo so na voljo na spletnem mestu **support.dell.com**.

Tehnološkanavodila Dell, ki so na voljo na trdem disku ali na spletnem naslovu **support.dell.com/manuals**

dokumentacijo o varnosti in zakonskih predpisih, ki je priložena računalniku, in domačo stran za skladnost s predpisi na spletnem naslovu **www.dell.com/regulatory_compliance**

Če želite:

poiskati svojo servisno številko/kodo za hitri servis – s servisno številko lahko prepoznate svoj računalnik na spletnem mestu **support.dell.com** ali kontaktirate tehnično podporo

poiskati gonilnike in prenose
dostopati do tehnične podpore in pomoči v zvezi z izdelki

preveriti stanje svojega naročila za nove nakupe

poiskati rešitve in odgovore na splošna vprašanja

poiskati informacije o najnovejših novicah o tehničnih spremembah v računalniku ali o naprednem tehničnem referenčnem materialu za serviserje ali izkušene uporabnike

Glejte:



zadnjo stran računalnika

Dellov center za podporo. Do **Dellovega centra za podporo** dostopate tako, da kliknete ikono  v opravilni vrstici.

support.dell.com

Osnovni tehnični podatki

Ta razdelek vsebuje informacije, ki jih boste morda potrebovali za nastavitev računalnika, posodobitev gonilnikov in nadgradnjo računalnika. Za podrobnejše tehnične podatke glejte *Podrobnejše tehnične podatke* na spletnem mestu **support.dell.com/manuals**.

 **OPOMBA:** Ponudbe se lahko razlikujejo glede na območje. Za več informacij o konfiguraciji računalnika kliknite **Start**  → **Help and Support (Pomoč in podpora)** ter izberite možnost za ogled informacij o računalniku.

Model računalnika

Inspiron One 19T

Podatki o računalniku

Vrste procesorjev	Intel® Celeron® Dual-Core
	Intel Pentium® Dual-Core
	Intel Core™2 Duo
	Intel Core2 Quad
Sistemski nabor vezij	Intel G41+ICH7

Pogoni in naprave

Pogoni	En notranji 3,5-palčni trdi disk, en optični pogon s pladnjem za nalaganje
Brezžično (izbirno)	LAN 802.11 b/g
Kamera	1,3 milijona slikovnih pik

Pogoni in naprave

Naprave, ki so na voljo	Zaporedni trdi disk ATA, DVD-ROM (izbirno), DVD+/- RW (izbirno), mikrofonski in bralnik pomnilniških kartic 8-v-1
-------------------------	---

Pomnilnik

Vrsta	Dvojni kanal 800 MHz DDR2
Najmanj	1 GB
Največ	4 GB

Zunanji priključki

Omrežni vmesnik	Priključek RJ45
USB 2.0	Trije priključki na stranski plošči in trije na zadnji plošči
Zvok	Dva priključka na stranski plošči za mikrofonski/vhodni in slušalke/izhodni; En izhodni priključek na zadnji plošči
IEEE 1394a	En 4-pinski serijski priključek na stranski plošči

Osnovni tehnični podatki

Video

Vrsta Intel X4500

Zvok

Vrsta Vgrajeni zvočniki

Zaslon

Vrsta (aktivna matrika TFT) 18,5-palčni, 16:9, WXGA

Najvišja ločljivost 1366 x 768

Napajanje

Moč 130 W

Napetost 100–240 V pri izmeničnem toku

Rezervna baterija Litijeva gumbna baterija 3-V CR2032

Mere

Višina 385,9 mm

Širina 476,9 mm

Globina 107,3 mm

Teža (približno) 8,3 kg

Okolje računalnika

Temperaturna območja:

Med delovanjem 10°C do 35°C

Za shranjevanje –40°C do 65°C

Relativna vlažnost 10 % do 90 % (brez kondenzacije)

Okolje računalnika

Najvišja raven tresljajev (z uporabo naključnega spektra tresljajev, ki posnema uporabniško okolje):

Med delovanjem	0.26 GRMS naključno za 2 minuti v vseh postavitvah delovanja
Za shranjevanje	2.2 GRMS naključno za 15 minut

Največji udarec:

Med delovanjem	Polsinusni impulz: 40 G za 2 ms s spremembo hitrosti 51 cm/s
Za shranjevanje	Polsinusni impulz: 40 G za 22 ms s spremembo hitrosti 609 cm/s

Okolje računalnika

Višina:

Med delovanjem	-15,2 do 3048 m
Za shranjevanje	-15,2 do 10.668 m
Raven onesnaženja zraka	G2 ali manj, kot določa ISA-S71.04- 1985

Dodatek

Obvestilo o izdelku Macrovision

Ta izdelek vsebuje tehnologijo za zaščito avtorskih pravic, ki je v ZDA zaščiten z določenimi patenti in drugimi pravicami intelektualne lastnine, ki so v lasti družbe Macrovision Corporation in drugih lastnikov pravic. Uporabo te, z avtorskimi pravicami zaščitene, tehnologije mora odobriti družba Macrovision Corporation in je namenjena samo za domačo in omejeno uporabo, razen v primeru, da drugačno uporabo odobri družba Macrovision Corporation. Obratno inženirstvo in razstavitev sta prepovedana.

Informacije za NOM ali uradni mehiški standard (samo Mehika)

Naslednje informacije so v skladu z zahtevami uradnega mehiškega standarda (NOM) zapisane na napravi(-ah), opisani(-h) v tem dokumentu:

Uvoznik:

Dell México S.A. de C.V.

Paseo de la Reforma 2620 - 11°

Col. Lomas Altas

11950 México, D.F.

Zakonsko določena številka modela	Napetost	Frekvenca	Poraba električne energije
W01B	100–240 V pri izmeničnem toku	50–60 Hz	1–2 A

Več podrobnosti je na voljo v varnostnih informacijah, priloženih računalniku.

Za dodatne informacije o varnem delu obiščite domačo stran za skladnost s predpisi na spletnem naslovu **www.dell.com/regulatory_compliance**.

Kazalo

B

bralnik kartic Multi Media Card **19**

bralnik kartic xD-Picture Card **19**

bralnik Memory Stick **19**

brezžična omrežna povezava **39**

C

CD-ji, predvajanje in ustvarjanje **34**

D

DellConnect **61**

Dell Diagnostics **48**

Dell Factory Image Restore (Obnovitev Dellovih tovarniških nastavitvev) **52**

Dellov center za podporo **44**

Dell Touch Zone **30**

diski

uporaba **22**

DVD-ji, predvajanje in ustvarjanje **34**

E

energija

varčevanje **34**

e-poštni naslovi

za tehnično podporo **62**

e-poštni naslovi za podporo **62**

F

funkcije programske opreme **33**

G

garancijska vračila **64**

gonilniki in prenosi **69**

H

hitrost omrežja
preskušanje **39**

I

internetna povezava **13**
iskanje več informacij **68**
izdelki
informacije in nakup **63**

K

klic družbe Dell **65**
kontaktiranje družbe Dell prek spleta **67**
kontrolni seznam za diagnostiko **65**

L

listanje **32**
lučka dejavnosti trdega diska **17**

M

mesta za podporo
po svetu **61**
MMC **19**

N

nabor vezij **70**
nastavitev, preden začnete **5**

O

obnovitev tovarniških nastavitev **54**
odpravljanje težav **36**
odpravljanje težav s strojno opremo **48**
okolje računalnika **72**
omrežna povezava
popravljanje **39**

P

- podpora za pomnilnik **71**
- pogon diska
 - podprte velikosti diska **22**
- pogoni in naprave **70**
- pomnilnik
 - najmanjši in največji **71**
- pomoč
 - pomoč in podpora **60**
- ponudnik internetnih storitev
 - ponudnik internetnih storitev **13**
- pošiljanje izdelkov
 - za vračilo ali popravilo **64**
- poteze **31**
- pretok zraka, omogočanje **5**
- prijava v FTP, anonimno **62**
- priključki na sprednji strani **16**

prilagajanje

- vaše namizje **34**
- vaše nastavitve porabe energije **34**

R

- računalnik
 - teža in dimenzije **72**
- računalnik, nastavitve **5**
- razširitveno vodilo **72**

S

- sistemska sporočila **45**
- slušalke
 - prikluček na prednji strani **19**
- storitve za stranke **61**
- System Restore (Obnovitev sistema) **52**

T

- tehnični podatki **70**
- tehnični podatki (mere) **72**
- tehnični podatki napajanja **72**
- težave, odpravljanje **36**
- težave s pomnilnikom
 - odpravljanje **41**
- težave s programsko opremo **42**
- težave s strojno opremo
 - postavitev diagnoze **48**
- težave z napajanjem, odpravljanje **40**

V

- varčevanje z energijo **34**
- varnostne kopije
 - ustvarjanje **35**
- virji, iskanje več **68**
- vrata in priključki **71**

- vzpostavljanje povezave
 - izbirni omrežni kabel **8**

W

- Windows **52**
 - čarovnik za združljivost programske opreme **42**
 - ponovna namestitvev **58**

Z

- zaslon na dotik **30**
 - poteze **31**
- zmogljivosti računalnika **33**
- zračenje, zagotovitev **5**
- zvok **72**

Natisnjeno na Irskem.

www.dell.com | support.dell.com



0F5MY6A00